



Das Telefax T-Concept F210
Das Normalpapierfax für den
preiswerten Einstieg



Deutsche
Telekom





Wichtige Hinweise

Gewährleistungsanspruch



- ◆ Auf der Bodenseite des Gerätes ist ein grünes Sicherheitssiegel aufgebracht. Bitte beschädigen oder entfernen Sie dieses Siegel nicht, da dies u.U. zum Erlöschen von Gewährleistungsansprüchen führen kann.

- ◆ Verwenden Sie ausschließlich von der Deutschen Telekom empfohlene Druckfolien. Andere Druckfolien können das Gerät beschädigen und zum Erlöschen der Garantie führen.
 - Im Kapitel "Bezugsquelle für die Druckfolie" dieser Bedienungsanleitung finden Sie die Bestellnummer und die Bezugsquelle für neue Druckfolien.
 - Zum Drucken können Sie handelsübliches Papier DIN A4 (80g/m²) benutzen (wie z.B. für Fotokopierer). Das beste Druckergebnis erreichen Sie allerdings, wenn Sie Papier DIN A4 (80g/m², *geglättet*) verwenden (im Fachhandel erhältlich).

Entsorgung



- ◆ Der verbrauchte Druckfilm und die Chipkarte können mit dem Restmüll entsorgt werden.

Achtung:

Die von Ihrem Gerät gedruckten Dokumente werden auf der Druckfolie negativ abgebildet. Bei vertraulichen Daten auf dem Druckfilm (z.B. nach Bundesdatenschutzgesetz), sollten Sie die Dienstleistung eines Unternehmens in Anspruch nehmen, daß auf die Entsorgung vertraulicher Daten spezialisiert ist. Solche Unternehmen finden Sie z.B. im Telefonbuch "Gelbe Seiten" unter "Aktenvernichtung".

- ◆ Die unter der Rubrik „Was ist im Karton“ aufgezählten Teile Initialdruckfolie und Chipkarte finden Sie nicht mehr als Beipack in Ihrem Karton.

Um Ihnen den Start mit Ihrem neuen Faxgerät zu erleichtern, wurden diese Teile bereits in der Fabrik in das Fax eingelegt, so daß Sie sofort nach Herstellen der Verbindungen zum Telekommunikations- und Stromversorgungsnetz Ihr neues Gerät in Betrieb nehmen können



ÜBERBLICK

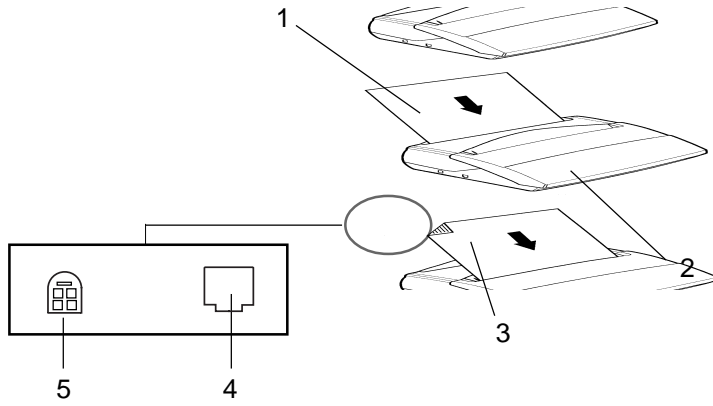

BEDIENFELD

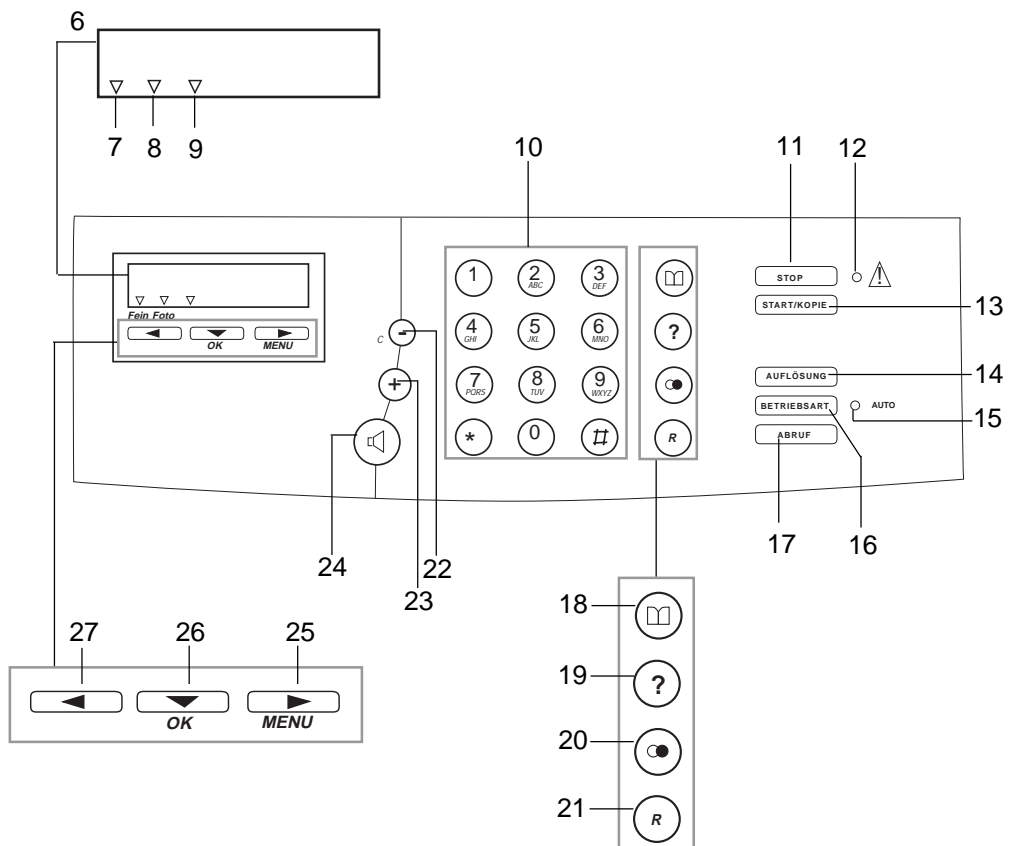



- 1 Hintere Abdeckung
- 2 Bedienfeld
- 3 Vordere Abdeckung
- 4 Anschluß Telefonleitung
- 5 Netzteilanschluß
- 6 Display 16 Zeichen und 3 Symbole
- 7 Symbol FEIN : Auflösemodus FEIN beim Senden eines Fax (hohe Qualität)
- 8 Symbol FOTO : Auflösemodus FOTO beim Senden eines Fax (Foto Qualität)
- 9 Symbol für die Leitung: Leuchtet: Verbindung. Blinkt: Herstellung der Verbindung.
- 10 Ziffernblock
- 11 Taste STOP: Laufenden Vorgang unterbrechen
- 12 Kontrolleuchte ALARM : Leuchtet bei Störungen (hintere Abdeckungen offen...), Fax im Speicher
- 13 Taste START/KOPIE:
 - * Senden eines Fax
 - * Kopieren
 - * Ausdrucken der eingegangenen Faxe
- 14 Taste AUFLÖSUNG: Auswahl der Auflösung
- 15 Kontrolleuchte AUTO: automatischer Empfang der Fernkopien
- 16 Taste BETRIEBSART: Betriebsart auswählen
- 17 Taste ABRUF: Empfangsabruf (Polling)
- 18 Taste ☐ : Aufrufen oder Speichern einer Rufnummer des Verzeichnisses
- 19 Taste ? : Direktes Ausdrucken der Funktionsliste
- 20 Taste ● : Wiederholung der letzten 10 gewählten Rufnummern
- 21 Taste R: Einfügen einer Pause in den Wählvorgang oder Taste FLASH (PABX)
- 22 - Taste Lautstärke des Lautsprechers verringern
- 23 + Taste Lautstärke des Lautsprechers erhöhen
- 24 Taste Lautsprecher: Ein/Ausschalten des Lautsprechers
- 25 Taste MENÜ: Zugang zum Menü oder Übergang zum nächsten Menüpunkt des angezeigten Menüs (Cursor nach rechts)
- 26 Taste OK: Bestätigungstaste
- 27 Taste ◀ : Bewegen des Cursors nach links



Inhaltsverzeichnis



Fax in Betrieb nehmen	7
Was ist im Karton?	7
Installation	7
Druckfolie	7
Chipkarte	8
Gerät anschliessen	10
Programmierung	10
Datum und Uhrzeit einstellen oder ändern	11
Ihre Rufnummer eingeben	11
Namen eingeben	12
Anschlussart einstellen	12
Anschluss an eine Nebenstellenanlage (PABX)	13
Wahlverfahren einstellen	13
Anzahl der Rufsignale eingeben	13
Rufmelodie und Lautstärke einstellen	13
Speichern einer Rufnummer im Telefonbuch	14
Wahlwiederholung	14

Fax	15
Dokument einlegen	15
Auflösung einstellen	15
Sendebereich	16
Fax senden	16
Fax senden über Speicher	16
Fax senden manuell	17
Zeitversetztes Senden	17
Rundsenden	18
Senden an eine Rufnummer aus dem Telefonbuch	18
Faxempfang	18
Faxnachrichten ausdrucken	19
Faxspeicher voll	19
Auftragsliste	19
Auftragsliste ausdrucken	20
Aufträge löschen	20
Aufträge ausführen	20
Aufträge ändern	20
Dokumente des Auftrags drucken	21
Sendebabruf/Empfangsbabruf	21
Funktion Sendebabruf	21
Funktion Empfangsbabruf	21



Betrieb mit zusätzlichem Telefon, Anrufbeantworter .. 22

Anschluß	22
Inbetriebnahme	22
Faxbetrieb	22
In Einstellung Betriebsart Auto	22
Mit angeschlossenem Anrufbeantworter	23
Wahl des Empfangsmodus	23

Weitere Funktionen 24

Kopieren	24
Ausdrucke	24
Funktionsmenü	24
Journale	25
Telefonbuch	25
Einstellungen	25
Chipkarte	25
Wecker	25

Anhang 26

Technische Parameter	26
Technische Daten	27
Codes des Sendeberichts	28
Selbsthilfe bei Störungen	29

Funktionsmenü 31

Funktionsmenü	31
Zulassung	33
Bezugsquelle für die Druckfolie	33
Service	33
Garantieerklärung	33
Recycling	34

Stichwortverzeichnis 36



**NOTE POUR
L'IMPRIMEUR :
VOIR BAT**



Fax in Betrieb nehmen

Was ist im Karton?

Überprüfen Sie zunächst den Inhalt des Kartons auf Vollständigkeit:

- | | |
|-------------------------------------|-----------------------|
| ■ Gerät | ■ Anschlußschnur |
| ■ Initialdruckfolie (ca. 50 Seiten) | ■ Papier |
| ■ Chipkarte | ■ Bedienungsanleitung |
| ■ Netzteil | |

Installation

Druckfolie

Die Druckfolie dient zum Drucken auf normalem Papier.
Die Chipkarte informiert Sie darüber, wieviel Druckfolienmaterial noch vorhanden ist.

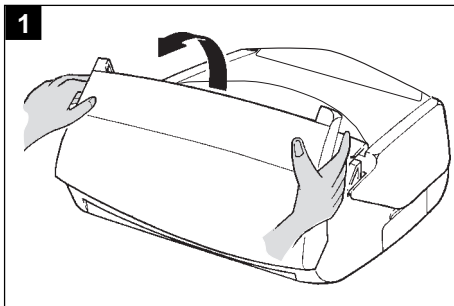

1 Gehäuse öffnen: Bedienfeldklappe nach vorne ziehen, bis sie von selbst offen bleibt.

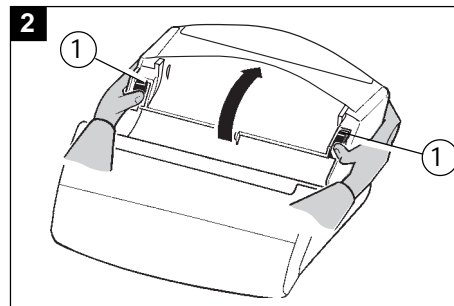

2 Riegel (1) lösen und Gehäusedeckel nach hinten klappen.

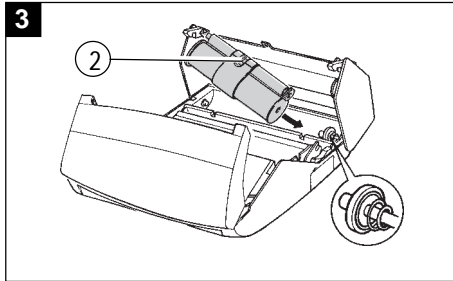

Halten Sie die Druckfolie über seine Halterung unter dem Gehäusedeckel.
Setzen Sie die Druckfolie in die Halterung unter dem Gehäusedeckel ein, ohne den Klebestreifen (2) zu entfernen:

- Die volle Rolle mit dem rechten Ende auf die Federachse setzen.
- Das linke Ende auf die linke Achse setzen.

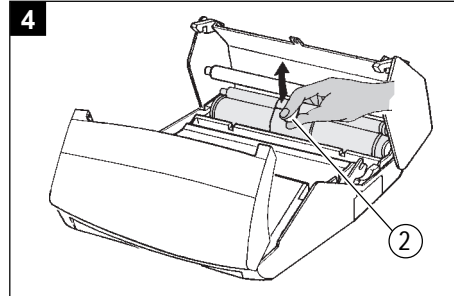

Den Klebestreifen (2) von der gesamten Druckfolie entfernen

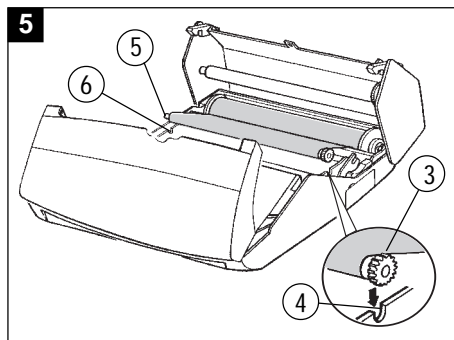

Die leere Rolle mit dem Zahnrad (3) in die gekennzeichnete Halterung (4) und das andere Ende (5) in die Halterung (6) setzen.

Chipkarte

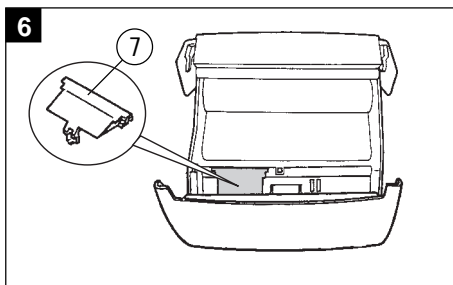

Nehmen Sie die grüne Abdeckung der Chipkartenhalterung (7) heraus:

- Schieben Sie sie nach hinten.
- Anheben, und aus dem Gerät entnehmen.

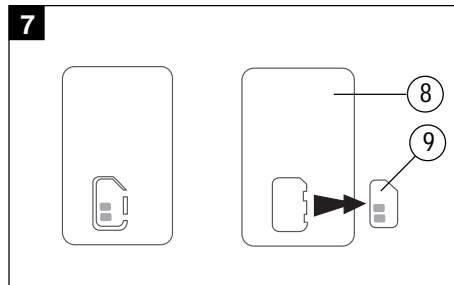

Lösen Sie die vorgestanzte Chipkarte (9) aus der großen Karte (8).



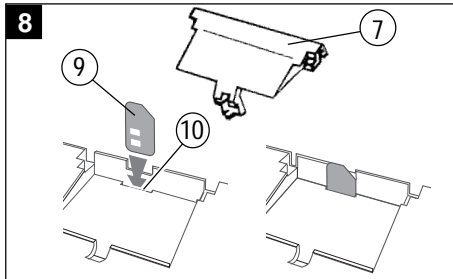

Setzen Sie die Chipkarte (9) in den Schlitz (10) der Halterung ein und achten Sie hierbei auf die Ausrichtung: Die Chipkarte muß zu Ihnen zeigen, und die abgeschnittene Ecke muß sich rechts oben befinden.

Setzen Sie die Abdeckung (7) wieder ein.

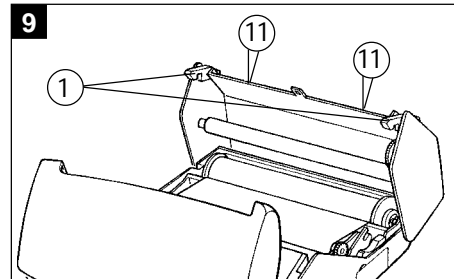

Schließen Sie den hinteren Gehäusedeckel: Drücken Sie gleichzeitig auf beide Seiten des Deckels (11), bis die beiden Riegel (1) hörbar einrasten.



Ist keine Chipkarte installiert oder ist diese falsch installiert, zeigt das Gerät an:

KEINE CHIPKARTE



Gerät anschliessen

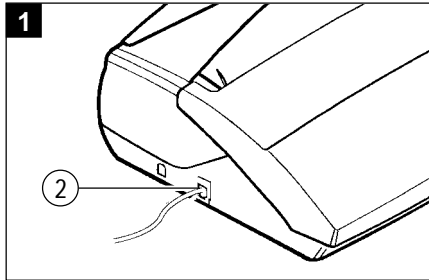

Stecken Sie die Anschlußschnur in die Gerätebuchse (2) und in die Telefonanschlußdose. Beachten Sie hierzu auch die Hinweise auf Seite 22.

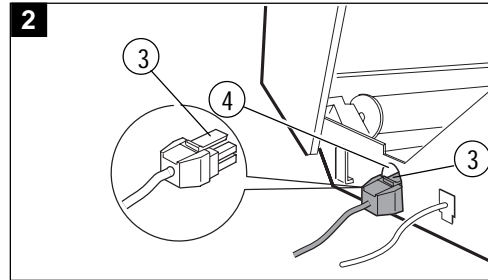





Stecken Sie den kleinen Stecker des Netzteils in die Gerätebuchse (4), wobei die kleine Zunge (3) **nach oben** zeigen muß

Überprüfen Sie, ob die Steckdose, an die Sie Ihr Gerät anschließen, den Angaben auf dem Etikett des Netzteils entspricht. Stecken Sie den Stecker des Netzkabels in die Netzsteckdose.



Programmierung

Benutzen Sie zum "Programmieren" Ihres Geräts folgende Tasten:

- Taste **MENU**: Zum Aufrufen des Menüs oder zum Verschieben des Cursors nach rechts in einem Eingabefeld. 
- Taste **START/KOPIE**: Zum Senden eines Fax, Kopieren oder Ausdrucken der eingegangenen Faxe 
- Taste **STOP**: Zum Verlassen des Menüs. Nicht bestätigte Änderungen werden nicht berücksichtigt. 
- Taste **OK** oder  Zum Bestätigen einer Eingabe oder eines Menüpunkts. 





- Taste ◀ : Zum Aufrufen des vorhergehenden Menüpunkts und zum Löschen des letzten Zeichens in einem Eingabefeld. 
- Taste C: Zum Verlassen einer Funktion und zum Aufrufen des übergeordneten Menüs. 

Info

Sie haben 2 Möglichkeiten, Ihr Gerät zu programmieren:

- Durch Direktzugriff auf die Funktionen, z.B.:



(Das Funktionsmenü können Sie ausdrucken, indem Sie  drücken).

- Über das Menü mit Hilfe der Tasten ▼, ►, ◀ z.B.:



Datum und Uhrzeit einstellen oder ändern

- MENU, 2, 1 und OK drücken.
- Datum und Uhrzeit über die Zifferntasten eingeben, mit der Starttaste bestätigen.
Beispiel: **7. Mai 1999, 9h15: 0 7 0 5 9 9 0 9 1 5** und OK drücken.

Ihre Rufnummer eingeben

Ihre Rufnummer ist die Rufnummer, die in der Kopfzeile der von Ihnen gesendeten Faxes erscheint.

- MENU, 2, 2 und OK drücken.
- Nummer über die Zifferntasten eingeben und mit der Starttaste bestätigen.

Anmerkungen: Mit der Taste ◀ können Sie zeichenweise löschen. Das + - Zeichen läßt sich nicht löschen.

Mit der Taste ► können Sie Leerstellen einfügen, um die Nummer leichter lesbar zu machen.

Mit der * - Taste können Sie das Zeichen + einfügen.



Namen eingeben

Dieser Name erscheint in der Kopfzeile der Faxe, die Sie verschicken.

Mit Hilfe der alphabetischen Tasten **ABC 2** usw. können alle Buchstaben des Alphabets eingegeben werden.

Wenn Sie mehrmals dieselbe Buchstabentaste drücken, zeigt das Display nacheinander Schriftzeichen an (z.B. werden durch mehrmaliges Drücken der Taste **DEF 3** nacheinander die Zeichen D, E, F, 3, D, E usw. angezeigt). Sobald das gewünschte Zeichen angezeigt wird, wird durch Betätigen einer anderen Buchstabentaste automatisch zur Erfassung des nächsten Zeichens übergegangen (der manuelle Wechsel erfolgt durch Drücken der Taste **►**).

- Drücken Sie **MENU, 2, 3** und **OK**.
- Geben Sie mit Hilfe der Buchstabentasten Ihren Namen ein und drücken Sie zur Bestätigung auf **START**.

Bemerkung: Durch Drücken der Taste **◀** können Sie das letzte Zeichen löschen.

Mit Hilfe der Taste **►** können Sie ein Leerzeichen eingeben.

Mit Hilfe der Taste **0** können Sie die Zeichen **+ und -** eingeben. Mit Hilfe der Taste **1** können Sie die

Zeichen **/ _ ' / - ' / ** eingeben.

- Namen oder Abkürzung des Empfängers über die Tastatur eingeben: Beispiel Name Schmidt, Sie möchten **SCHMIDT** eingeben. Drücken Sie nacheinander die alphabetischen Tasten:

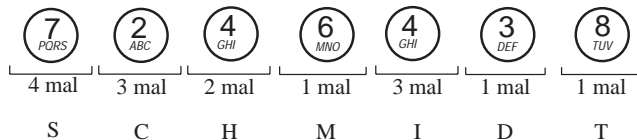

Anschlussart einstellen

Ihr Gerät muß auf den Anschlußtyp, an den es angeschlossen ist, eingestellt werden:

- Wenn das Gerät direkt an das öffentliche Telefonnetz angeschlossen ist (z.B. in Privathaushalten), brauchen Sie keine Änderungen vorzunehmen, da Ihr Gerät im Lieferzustand auf "Hauptanschluß" eingestellt ist.
- Wenn das Gerät an eine Telefonanlage angeschlossen ist (was z.B. meistens innerhalb einer Firma der Fall ist), müssen Sie das Gerät auf "Nebenstelle" umstellen.

Gehen Sie hierzu folgendermaßen vor:

- **MENU, 2, 4** und **OK** drücken.
Mit Hilfe der Taste **►** die verschiedenen Menüpunkte aufrufen und mit der Starttaste bestätigen.



Anschluss an eine Nebenstellenanlage (PABX)

Sind Sie an eine Nebenstellenanlage angeschlossen, so können Sie ein Amtskennzeichen (AKZ) speichern, das dann immer automatisch vor der Nummer des Telefonbuchs oder der manuell eingegebenen Rufnummer gewählt wird (meistens ist das AKZ 0).

- MENU, 8, 4 und START/KOPIE.

Mit der Taste ► MIT wählen und mit START/KOPIE bestätigen.

Geben Sie das AKZ Ihrer Nebenstellenanlage ein (z.B.0) gefolgt von: / und bestätigen Sie durch START/KOPIE.

Wenn nötig, können Sie die Länge der Telefonnummern bestimmen, ab welcher die AKZ automatisch gewählt werden soll. Bestätigen Sie dies durch die START/KOPIE Taste und anschließend STOP Taste.

Bemerkung: Achten Sie darauf, das die im Telefonbuch gespeicherten Nummern ohne AKZ gespeichert werden.

Wahlverfahren einstellen

Ihr Gerät ist im Lieferzustand auf Tonwahl/Mehrfrequenzwahlverfahren (MFV) eingestellt. Falls der Verbindungsaufbau im Auslieferungszustand nicht funktioniert, sind Sie an eine Telefonanlage mit Impulswahlverfahren (IWW) angeschlossen

- MENU, 2, 5 und OK drücken.

Das eingestellte Wahlverfahren wird angezeigt: Tonwahl (MFV), Pulswahl (IWW).

- Mit der Taste ► das andere Wahlverfahren wählen und mit der Taste START bestätigen

Anzahl der Rufsignale eingeben

- MENU, 2, 6 und OK drücken.
- Gewünschte Anzahl eingeben und mit der Taste START bestätigen.

Rufmelodie und Lautstärke einstellen

- MENU, 2, 7 und OK drücken. Die eingestellte Rufmelodie ertönt. Mit Hilfe der Taste ► können Sie eine andere Melodie wählen.
- Die gewünschte Lautstärke des Rufsignals können Sie mit den Tasten + und – einstellen (Sie haben die Wahl zwischen 4 Lautstärken).
- Mit der Taste START bestätigen, wenn die gewünschte Melodie und Lautstärke eingestellt sind.

Anmerkung: Sie können statt einer Rufmelodie auch die Einstellung "LAUTLOS" wählen. Ihr Gerät läutet dann nicht mehr.



Speichern einer Rufnummer im Telefonbuch

Sie können bis zu 50 Rufnummern eingeben, die über ihre laufende Nummer (00 – 49) aufgerufen werden können.

- MENU und drücken.
- Die zweistellige Speicherplatznummer des Empfängers eingeben und mit der START Taste bestätigen.
- Namen oder Abkürzung des Empfängers (max. 20 stellig) über die Tastatur eingeben. Beispiel: Sie möchten STUTT GART eingeben. Drücken Sie nacheinander die alphabetischen Tasten:

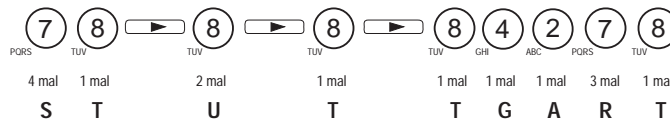

- Mit der Taste START bestätigen.
- Über die Tastatur die Nummer des Empfängers eingeben und mit der Taste START bestätigen.

Anmerkung: Wenn Sie eine Wahlpause in die Nummer einfügen möchten (z.B. zur Amtsholung bei Telefonanlagen): **R**-Taste drücken. Das Zeichen "/" wird in die angezeigte Nummer eingefügt.

Wahlwiederholung

Die 10 zuletzt gewählten Nummern werden automatisch gespeichert und können durch mehrmaliges Drücken der Taste oder Blättern mit den Tasten ◀ und ▶ aufgerufen werden. Wenn die gewünschte Nummer im Display angezeigt wird, Lautsprechertaste drücken. Die Rufnummer wird gewählt.





Fax



BEI DEN ZU ÜBERTRAGENDEN DOKUMENTEN FOLGENDES VERMEIDEN:

- Büroklammern, Heftklammern, Nieten, Ecken
- Nadeln, Klebstellen
- Klebeband
- Korrekturflüssigkeit
- Noch feuchte Tinte

Keine zusammengeklebten Vorlagen verwenden.

FORMAT UND ZUSTAND DES DOKUMENTS

- Format A4 (21 x 29,7 cm)
- Normale Stärke (wie Kopierpapier)
- Nicht transparent
- Glatt und weder zerrissen noch verknittert

Dokument einlegen

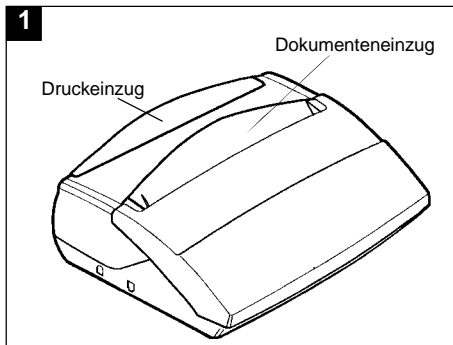

Der Druckeinzug und der Dokumenteneinzug können immer nur ein Blatt gleichzeitig aufnehmen.

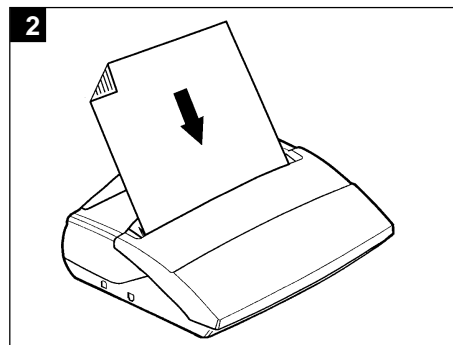

Dokument mit Schriftseite nach hinten in den Dokumenteneinzug einlegen. Das Gerät zeigt an: DOKUMENT BEREIT.

Auflösung einstellen

Zum Einstellen der Auflösung die Taste Auflösung drücken.

- Stellen Sie Normale Auflösung ein, wenn es sich um ein Dokument von guter Qualität ohne kleine Details handelt.



- Stellen Sie Feine Auflösung ein (Symbol FEIN wird angezeigt), wenn das Dokument kleine Zeichen oder Zeichnungen enthält.
- Stellen Sie Foto ein (Symbol FOTO wird angezeigt), wenn es sich bei dem Dokument um eine Fotografie handelt.

Achtung: Wenn Sie Dokumente im FotoModus versenden wollen, müssen Sie dies im Modus "Fax senden manuell" tun (siehe Paragraphen Fax senden manuell).

Sendebericht

Sie haben die Wahl zwischen 3 Einstellungen

- MENU, 3, 4 und OK drücken.
- Ihre Wahl mit der Taste ► ändern:

OHNE: Es wird kein Sendebereich ausgedruckt.

MIT: Bei korrekter Übertragung oder bei Sendeabbruch wird ein Sendebereich gedruckt.

IM FEHLERFALL: Ein Sendebereich wird nur dann gedruckt, wenn alle Sendeversuche mißlungen sind.

- Mit der Starttaste bestätigen.

Um einen Sendebereich für die letzte Verbindung auszudrucken:

- In den Druckezug ein Blatt Papier einlegen bis der Motor das Blatt einzieht.
- MENU, 5, 5 und OK drücken.

Fax senden

Fax senden über Speicher

Das Dokument wird vor dem Versenden gespeichert.

- Erste Seite des Dokuments in den Dokumenteneinzug einlegen.
- Faxnummer des Empfängers wählen.
- Auf START/KOPIE drücken; das Gerät speichert die erste Seite.
- Wenn die erste Seite gespeichert ist, erscheint, begleitet von Piepstönen, die Anzeige DOK. EINLEGEN.
- Sie haben einige Sekunden Zeit, um die nächste Seite des zu versendenden Dokuments einzulegen.



- Das Gerät geht davon aus, daß keine weiteren Seiten mehr zu speichern sind:
 - wenn Sie während der Piepstöne keine Blätter mehr einlegen;
 - wenn Sie während der Piepstöne die Taste STOP drücken.
- Das Gerät beginnt nun mit der Übertragung des Dokuments an den Empfänger.

Anmerkung 1: Beim Eingeben der Nummer können Sie das zuletzt eingegebene Zeichen mit der Taste ◀ löschen.

Anmerkung 2: Kommt die Verbindung nicht zustande (z.B. wenn die Gegenstelle besetzt ist), wird die Wahl automatisch nach einigen Minuten wiederholt.

Fax senden manuell



Die Dokumente werden nicht gespeichert.

- Das Dokument in den Dokumenteneinzug einlegen.
- Auf die LAUTSPRECHER-Taste drücken: Es ertönt der Wählton
- Nummer des Empfängers wählen (der Anwahlvorgang ist zu hören).
- Sobald das Faxsignal ertönt, auf Taste START drücken.
- Nachdem die erste Seite übertragen ist, haben Sie einige Sekunden Zeit, um die nächste Seite einzulegen.

Anmerkung: Wollen Sie ein Dokument mit mehreren Seiten übertragen wählen Sie Fax senden über Speicher.

Zeitversetztes Senden



Das zeitversetzte Senden ermöglicht den automatischen Faxversand zu einem von Ihnen gewählten Zeitpunkt.

- Dokument einlegen, MENU, 3, 1 und OK drücken.
- Rufnummer des Empfängers eingeben (es kann auch eine Kurzwahlnummer verwendet werden) und OK drücken.

Geben Sie den Sendezeitpunkt ein (z.B. 20.30 Uhr) und OK drücken.

Geben Sie Anzahl der Seiten an, und drücken Sie START/KOPIE.

Die erste Seite wird gespeichert, und das Gerät fordert die folgenden Seiten an.

Das zum Versenden vorgemerkte Dokument wird durch eine wechselnde Anzeige gekennzeichnet.

Anmerkung: Das zeitversetzte Senden können Sie löschen. Siehe Seite 19 Aufträge löschen.





Rundsenden

Sie können ein Dokument an mehrere Empfänger versenden (bis zu 6 Empfänger).

- Dokument einlegen.
- Menu 3 und 1 drücken, mit OK bestätigen.
- Geben Sie die Nummer des ersten Empfängers ein.
- Drücken Sie auf die ► -Taste und geben Sie die Nummer des nächsten Empfängers ein: wiederholen Sie diesen Vorgang entsprechend der Anzahl der Empfänger (maximal 6 Empfänger).
- Anschließend haben Sie die Wahl zwischen einem sofortigem Versand oder zeitversetztem Senden. Wenn Sie sofort senden wollen, drücken Sie auf OK; wenn Sie zeitversetzt senden wollen, geben Sie die gewünschte Uhrzeit ein.
- Geben Sie anschließend die Anzahl der zu versendenden Seiten ein und bestätigen Sie mit OK.

Senden an eine Rufnummer aus dem Telefonbuch

- Dokument in den Dokumenteneinzug einlegen und z.B.:
 - , und ◀ und ▶ drücken, um das Verzeichnis in alphabetischer Reihenfolge durchzublättern. Wenn der Name des gewünschten Teilnehmers angezeigt wird, OK drücken. Sie können auch den alphabetischen Eintrag durch Direkteingabe des Anfangsbuchstaben auswählen.
- oder
- ,  drücken. Mit Hilfe der Tasten ◀ und ▶ können Sie das Verzeichnis in numerischer Reihenfolge durchblättern. Wenn der gewünschte Name angezeigt wird, OK drücken. Sie können den Eintrag durch Direkteingabe des Kurzwahlziels z.B. 02 eingeben.

Faxempfang

Ihr Gerät empfängt Faxnachrichten im Speicher.



Faxnachrichten ausdrucken

Wenn Faxe im Speicher empfangen wurden, blinkt die Leuchtdiode neben dem Alarmsymbol und das Display zeigt an, wieviele Faxe sich im Speicher befinden.

Zum Ausdrucken der eingegangenen Faxe Papier soweit in den Druckeinzug einlegen (immer nur ein Blatt), bis der Motor das Papier einzieht.

- Taste START betätigen; die erste Seite wird ausgedruckt.
- Gibt das Gerät Piepstöne ab, legen Sie ein weiteres Blatt ein.
- Wollen Sie nicht weiter ausdrucken, drücken Sie die Taste STOP dann START oder  dann START um die folgenden Seiten des empfangenen Dokuments zu löschen.
- Wird weder Papier eingelegt, noch die Taste STOP betätigt, wird das Dokument zum späteren Ausdruck gespeichert.

Faxspeicher voll

Wenn sich zu viele Faxnachrichten im Speicher befinden, ist dieser voll und kann keine weiteren Faxnachrichten mehr aufzeichnen. In diesem Fall zeigt das Display SPEICHER VOLL an.

Um den Speicher zu entlasten, müssen die Faxnachrichten ausgedruckt und gelöscht werden.

Auftragsliste

Unter Aufträge sind folgende Funktionen zu verstehen.

- Zeitversetztes Senden:
Ein von Ihrem Faxgerät gespeichertes Dokument wird zu einem späteren Zeitpunkt gesendet (z.B. in der Nacht).
- Sendeabruf:
Sie stellen auf Ihrem Faxgerät ein Dokument für andere Personen zur Verfügung. Sie speichern ein Dokument, andere Faxgeräte rufen das gespeicherte Dokument von Ihrem Faxgerät ab.
- Empfangsabruf:
Sie wollen ein Dokument, das von einem anderen Faxgerät zur Verfügung (Abruf) bereit gestellt worden ist, ausdrucken. Dieser Empfangsabruf kann auch zeitversetzt erfolgen.



Auftragsliste ausdrucken

Im Ausdruck erscheinen die Eigenschaften jedes programmierten Vorgangs.

- MENU, 6, 5 und OK drücken.
- Legen Sie Papier ein.
- OK drücken.

Aufträge löschen

Löschen eines programmierten Vorgangs:

- MENU, 6, 3 und OK drücken.

Wenn Sie die Taste ► drücken, werden die programmierten Vorgänge angezeigt.

Folgende Vorgänge können sich in der Auftragsliste befinden:

- SND: Senden
- E-A: Empfangsabruf
- S-A: Sendeabruf

- Nach Auswahl des gewünschten Vorgangs mit der Taste START/KOPIE bestätigen.
- Löschen mit der Taste START/KOPIE bestätigen.

Aufträge ausführen

Mit dieser Funktion können Sie Aufträge sofort starten.

- MENU, 6, 1 und OK drücken.

Mit Hilfe der Taste ► Auftrag auswählen und mit der Taste START bestätigen.

Aufträge ändern

Zum Ändern eines programmierten Auftrags:

- MENU, 6, 2 und OK drücken.

Mit Hilfe der Taste ► Auftrag auswählen und mit der Taste START bestätigen.

Sie können nun die Rufnummer des Empfängers oder die Uhrzeit ändern.

- Mit der Starttaste bestätigen.



Dokumente des Auftrags drucken

Sie können ein Dokument aus der Auftragsliste ausdrucken, um dessen Inhalt zu überprüfen.

- Papier einlegen.
- MENU, 6, 4 und OK drücken.
- Mit Hilfe der Taste ► die Auftragsliste durchblättern.
- Taste START drücken, um das gewählte Dokument zu drucken.

Sendeabruf/Empfangsabruf

Funktion Sendeaabruf

So bereiten Sie den Sendevorgang eines Dokuments vor, das von einem anderen Gerät bei Ihrem Gerät abgerufen werden soll:

- Überprüfen Sie, ob sich Ihr Gerät im Empfangsmodus Automatisch befindet.
- Legen Sie das Dokument in den Dokumenteinzug ein.
- Drücken Sie auf MENU, dann auf 3 und 3.
- Drücken Sie auf START, um die Eingabe zu bestätigen.

Das Dokument kann einmalig oder mehrmalig abgerufen werden, wählen Sie zwischen EINMAL oder MEHRFACH, bestätigen Sie mit OK.

Funktion Empfangsabruf

So rufen Sie ein zum Abruf bereitgestelltes Dokument von einer Gegenstelle ab:

Ohne Zeitpunkt:

- Rufnummer der Gegenstelle eingeben. Sie können auch das Telefonbuch verwenden.
- Taste ABRUF drücken.
- Taste MENU drücken.

Mit Zeitpunkt:

- MENU, 3, 2 und OK drücken.
- Rufnummer der Gegenstelle eingeben. Sie können auch das Telefonbuch verwenden. Mit 2xOK bestätigen.
- Zeitpunkt für den Abruf des Dokuments eingeben.
- Mit der Taste START bestätigen. Im Display wird die Uhrzeit für den Abruf angezeigt.



Betrieb mit zusätzlichem Telefon, Anrufbeantworter

Anschluß

Zusammen mit Ihrem Faxgerät können Sie einen Anrufbeantworter und ein Telefon an Ihr Gerät anschließen.

Das Faxgerät im **linken** Steckplatz der NFN-Anschlußdose anschließen.

Anrufbeantworter im **rechten** Steckplatz anschließen.

Im F-kodierten Steckplatz in der Mitte kann ein Telefon angeschlossen werden.

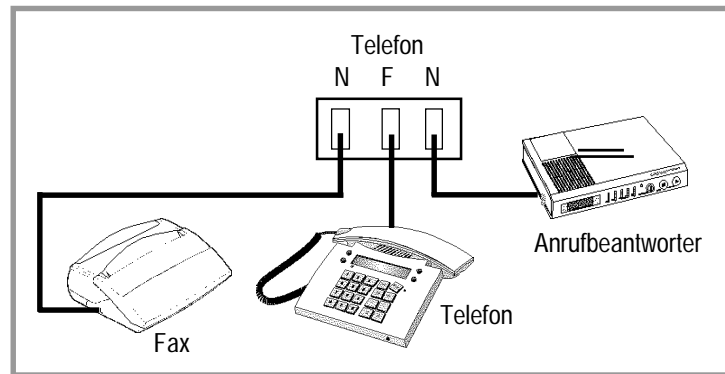

Inbetriebnahme

- Achten Sie darauf, daß Ihr Anrufbeantworter eingeschaltet ist.
- Ihr Anrufbeantworter muß so eingestellt sein, daß er sich nach einigen Klingelzeichen (weniger, als für Ihr Faxgerät eingestellt) einschaltet, um den Faxempfang zu gewährleisten.

Faxbetrieb

In Einstellung Betriebsart Auto

- Bei einem eingehenden Anruf läutet das Gerät und nimmt automatisch ab.
- Wenn es sich dabei um einen Faxanruf handelt, nimmt das Faxgerät das Fax automatisch entgegen.
 - Wenn der Anruf kein Faxanruf ist, geht er verloren.





Mit angeschlossenem Anrufbeantworter

Bei einem eingehenden Anruf läutet das Gerät.

- Wenn es sich dabei um einen Faxanruf handelt, nimmt das Faxgerät das Fax automatisch entgegen.
- Wenn der Anruf kein Faxanruf ist, wird die eingehende Nachricht automatisch vom Anrufbeantworter aufgezeichnet.

Wahl des Empfangsmodus

■ Modus manueller Empfang

Ihr Fax nimmt nicht automatisch ab.

■ Modus automatischer Empfang

Ihr Fax nimmt automatisch ab.

Zur Wahl des gewünschten Empfangsmodus die Taste BETRIEBSART drücken.



Weitere Funktionen

Kopieren

Das Gerät kann als Kopierer eingesetzt werden.

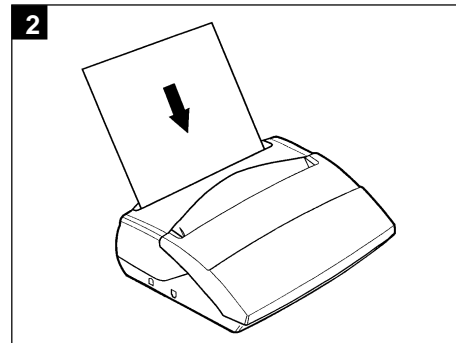
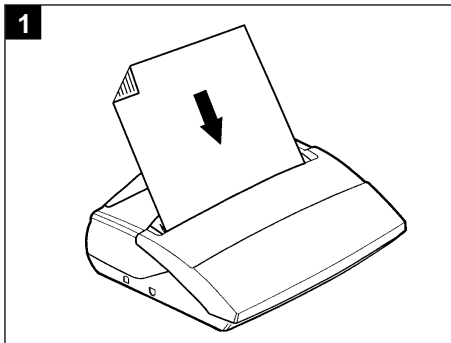

- Das zu kopierende Dokument wie beim Faxversand in den Dokumenteneinzug einlegen.
- Taste START/KOPIE drücken; das Dokument wird im Speicher des Geräts gespeichert. Sobald der Speichervorgang abgeschlossen ist, signalisiert das Gerät für 10 s. Piepstöne und das Display zeigt an: DOK. EINLEGEN
- Auflösung wählen (Voreinstellung FEIN).
- In den Druckeinzug ein Blatt Papier einlegen bis der Motor das Blatt einzieht; das Dokument wird von dem Gerät automatisch gedruckt.

Ausdrucke

Funktionsmenü

Eine Aufstellung aller Funktionen, die Sie programmieren können und deren Nummern.

- Papier einlegen und Taste  drücken.



Journalle

Die Sende- und Empfangsjournalle enthalten die wichtigsten Daten der 30 zurückliegenden Übertragungsvorgänge.

- MENU, 5, 2 und OK drücken.

Telefonbuch

Zum Ausdrucken des Telefonbuchs :

- MENU, 5, 3 und OK drücken.

Einstellungen

Die Übersicht listet die Geräteparameter und deren momentane Einstellungen auf.

- MENU, 5, 4 und OK drücken.

Chipkarte

Die Chipkarte informiert Sie darüber, wieviel Druckfolie noch vorhanden ist:

- MENU, 5, 6 und OK drücken.

Wecker

Das Faxgerät hat eine Weckerfunktion.

Um diese Funktion zu aktivieren:

- MENU, 8, 1 und OK drücken.
- Wählen Sie EIN mit dem Cursor ► und OK drücken.
- Stellen Sie die gewünschte Uhrzeit ein und bestätigen Sie mit OK.

Der Wecker klingelt zur gewünschten Uhrzeit.

Um das Klingeln abzustellen, auf STOP drücken.



Anhang

Technische Parameter

Um die technischen Parameter zu ändern, MENU, 9 und OK drücken.

Die technischen Parameter werden in Form einer Liste angezeigt, die der Benutzer mit den Tasten ◀ und ▶ durchblättern kann.

PARAMETERLISTE: Mit dieser Funktion können Sie alle technischen Einstellungen ausdrucken. Zusätzlich wird 1 Liste mit Softswitches (SOS Liste) ausgedruckt, die Sie bei Rückfragen des Telekom Service benötigen.

KOPFZ SEND: Ihr Name, Ihre Rufnummer, Datum und Uhrzeit werden beim Empfänger am oberen Blattrand ausgedruckt.

SENDEGESCHW: Sie können die Sendegeschwindigkeit ggf. reduzieren.

ECHO SCHUTZ: Zur Unterdrückung von Echos in der Leitung, die z.B. bei Überseeübertragungen auftreten können.

KOPFZ AUFN: Die von Ihrem Gerät empfangenen Dokumente enthalten eine Kopfzeile mit dem Namen und der Faxnummer der Gegenstelle, Datum und Uhrzeit.

EMPF-GESCHW: Sie können die Empfangsgeschwindigkeit ggf. reduzieren.

REDUZIERUNG: Reduzierung beim Ausdrucken (empfangene Fernkopien, Kopien): automatisch oder manuell.

FAKTOR: Reduzierungsfaktor: kann zwischen 80% und 100% betragen, Grundeinstellung ist 94%.

ZAEHLER: Gibt die Anzahl der seit der Inbetriebnahme des Geräts ausgedruckten Seiten an (eingetroffene Faxnachrichten und Kopien).

FLASH DAUER: Dauer der Unterbrechung ("break") für das "Flash"-Signal der R-Taste. Folgende Einstellungen sind möglich: KURZ (80 ms), LANG (230 ms), LANG2 (350 ms) und LANG3 (600 ms).



Technische Daten

Gerätetyp:	Büro-Fernkopierer
Kommunikationsprinzip:	Sende-/Empfangsalternanz
Fernmeldeanschluss:	Haupt- und Nebenanschluss
Protokollgeschwindigkeit:	300/2400 bps
Übertragungsgeschwindigkeit:	2400, 4800, 7200 und 9600 bps V27 ter /V29
Informationskodierung:	MH, MR
Übertragungsmodi:	Gruppe 3 (NORMAL, FEIN, PHOTO)
Abtastverfahren:	CIS-optoelektrische Leseabtastung
Horizontale Auflösung:	8 Punkte/mm
Vertikale Auflösung:	3,85 Linien/mm: NORM(normal) 7,70 Linien/mm: FEIN
Vorlagenformat:	Breite: 210 bis 216 mm Länge: 297 mm
Effektive Abtastbreite:	216 mm
Fassungsvermögen Vorlageneinzug:	1 Blatt (80 g/m ²)
Graustufen:	16
Dauer des Abtastvorgangs:	Max. 10 ms/Linie
Drucker:	Thermischer Transfer A4 (216mm)
Aufzeichnungspapier:	Normalpapier Format 80 g/m ²
Dauer des Druckvorgangs:	max. 10 ms/Linie
Zulässige Raumtemperatur:	+5° C bis +35° C
Zulässige Luftfeuchtigkeit bei Betrieb:	35% bis 85%
Gewicht:	Gerät (ohne Papier): 2,7 kg
Stromversorgung:	220 - 240 V, 50 - 60 Hz Gerät der Klasse II (ohne Erdung)
Stromverbrauch:	Standby: weniger als 4 W bei 230 V In Betrieb: 24 VA (Kopie) 19 VA (Senden) 20 VA (Empfang)
Abmessungen:	B = 267 mm ; H = 109 mm ; T = 234 mm



Codes des Sendeberichts

Die Journale (Sende- und Empfangsjournal) und der Sendebericht geben die Ergebnisse der zurückliegenden Übertragungen an.
Bei Störungen erscheint ein Code im Sendebericht, dessen Bedeutung Sie nachstehender Tabelle entnehmen können:

<i>Code</i>	<i>Bedeutung und Abhilfe</i>
1	Gegenstelle antwortet nicht: Später nochmals versuchen.
3	Sie haben mit der Stoptaste die Verbindung abgebrochen.
4	Kein Verbindungsaufbau über Kurzwahl: Kurzwahl überprüfen.
5	Scanfehler: Vorlagen- und Dokumenteneinzug überprüfen.
6	Störung bei der Gegenstelle oder Leitungsfehler: Erneut senden.
7	Gesendetes Dokument wurde evtl. unvollständig empfangen: Erneut senden, ggf. mit der Gegenstelle Kontakt aufnehmen.
8	Das von Ihnen versendete Dokument ist möglicherweise nicht korrekt angekommen: Versenden Sie es noch einmal. Fragen Sie beim Empfänger nach.
13	Speicher voll: Es können keine Faxnachrichten empfangen werden.
A	Kein Dokument bei der Gegenstelle abrufbar.
B	Die Anzahl der eingelegten Seiten stimmt nicht mit der Anzahl der übertragenen Seiten überein: Seitenanzahl überprüfen.

Wenn ihr Telefax sich einmal nicht so verhält, wie Sie es wünschen, versuchen Sie zunächst, sich mit der folgenden Liste selbst zu helfen. Wenn Sie den Fehler nicht selbst beheben können, steht Ihnen der T-Service unter den auf Seite 33 angegebenen Rufnummern gerne zur Verfügung.



Selbsthilfe bei Störungen

STÖRUNG	BEHEBUNG
<ul style="list-style-type: none">- Display zeigt nichts an.	<ul style="list-style-type: none">• Netzanschluß an Steckdose und Geräteseitig prüfen.
<ul style="list-style-type: none">- Das Gerät nimmt nach mehreren Rufsignalen den Anruf nicht entgegen.	<ul style="list-style-type: none">• AUTO-symbol evtl. erloschen: Betriebsart prüfen (Manuell / Auto).• Anzahl der Rufsignale prüfen.• Gerät auf "Nebenstelle" einstellen (siehe Kapitel INBETRIEBNAHME, Abschnitte ANZAHL DER RUFSIGNALE EINGEBEN und ANSCHLUSSART EINSTELLEN).
<ul style="list-style-type: none">- Anstatt einer Kopie wird ein leeres Blatt ausgedruckt.	<ul style="list-style-type: none">• Die Vorlage wurde falsch eingelegt.
<ul style="list-style-type: none">- Die Telefonanlage erkennt die von Ihnen gewählte Rufnummer nicht.	<ul style="list-style-type: none">• Überprüfen, ob die Anschlußschnur richtig angeschlossen ist.• Gerät auf MFV einstellen (siehe Kapitel INBETRIEBNAHME, Abschnitt WAHLVERFAHREN EINSTELLEN).
<ul style="list-style-type: none">- Das Gerät klingelt nicht.	<ul style="list-style-type: none">• LED Auto leuchtet nicht (siehe Kapitel INBETRIEBNAHME, Abschnitt RUFMELODIE EINSTELLEN).
<ul style="list-style-type: none">- Kopien und von der Gegenstelle empfangene Faxnachrichten weisen schwarze Streifen auf.	<ul style="list-style-type: none">• Bedienfeldklappe öffnen und Scanzeile gegenüber der weißen Rolle mit einem weichen, fusselfreien, mit Alkohol getränkten Tuch reinigen. Nach dem Reinigen Bedienfeldklappe wieder schließen und eine Kopie anfertigen, um zu überprüfen, ob die Streifen verschwunden sind.



STÖRUNG	BEHEBUNG
<p>- Das Display zeigt an:</p> <p>PAPIER EINLEGEN DRUCKERDECKEL PAPIERSTAU</p> <p>UEBERHITZUNG</p> <p>CHIP WECHSELN</p> <p>KEINE CHIPKARTE</p> <p>DRUCKFOLIE PRUEFEN</p> <p>DOK. ENTFERNEN</p> <p>SPEICHER VOLL</p>	<ul style="list-style-type: none">• Papier in den Papiereinzug legen.• Gerätedeckel schließen.• Gehäusedeckel öffnen. Nach dem Schließen des Gehäusedeckels überprüfen, oberrichtig eingerastet ist.• Die letzten Ausdrücke waren sehr dunkel. Drucker ist heiß. Warten Sie einige Minuten, bis das Gerät abkühlt.• Sie haben evtl. vergessen, die Chipkarte gleichzeitig mit der Druckfolie zu wechseln.• Nehmen Sie die Abdeckung der Chipkartenhalterung heraus und überprüfen Sie, ob eine Chipkarte vorhanden und korrekt eingesetzt ist.• Druckfolienende. Neue Druckfolie und Chipkarte einsetzen.• Bedienfeldklappe öffnen und den Weg des Dokuments überprüfen.• Drucken Sie erhaltene Faxnachrichten aus und löschen Sie die gespeicherten Nachrichten.
<p>Andere Störungen</p>	<ul style="list-style-type: none">• Netzstecker aus der Steckdose ziehen und wieder einstecken. Bleibt die Störung bestehen, Kundendienst anrufen.



Funktionsmenü

Funktionsmenü

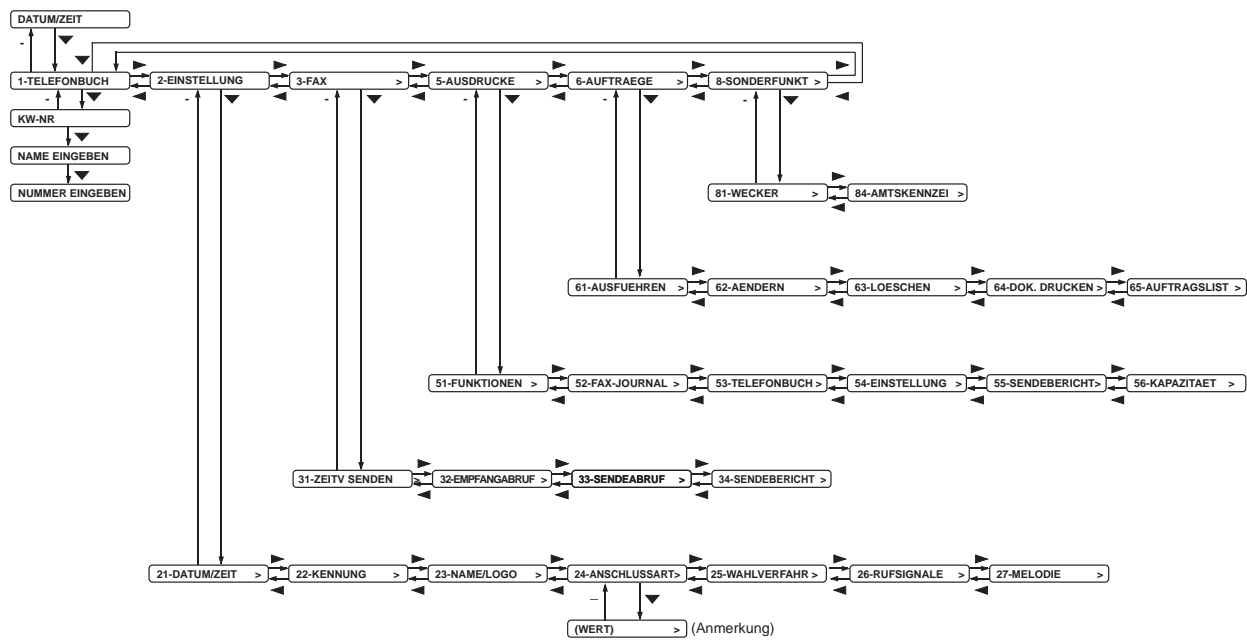

Anmerkung: mit den Tasten ► oder ◀ kann der gewünschte Parameterwert angezeigt werden.
 die Taste - hebt die Änderung auf und greift auf den Anfangsparameter zurück.
 die Taste ▼ bestätigt die Änderung und geht zum nächsten Parameter über.



FUNKTIONSMENUE

1	TELEFONBUCH	Rufnummern programmieren
---	-------------	--------------------------

EINSTELLUNG

21	DATUM/ZEIT	Datum und Uhrzeit eingeben
22	KENNUNG	Ihre Kennung eingeben
23	NAME/LOGO	Ihren Namen eingeben
24	ANSCHLUSSART	Anschlussart einstellen
25	WAHLVERFAHR	Wahlverfahren einstellen IWV/MFV
26	RUFSIGNALE	Anzahl der Rufsignale eingeben
27	MELODIE	Melodie auswählen

FAX

31	ZEITV. SENDEN	Rufnummern programmieren
32	EMPFANGABRUF	Dok. vom Partner abrufen
33	SENDEABRUF	Dok. zum Abruf bereitstellen
34	SENDEBERICHT	Druck des Sendeberichtes einstellen

AUSDRUCKE

51	FUNKTIONEN	Funktionsmenü ausdrucken
52	FAX-JOURNAL	Sende-/Empfangs-Journale ausdrucken
53	TELEFONBUCH	Rufnummern ausdrucken
54	EINSTELLUNG	Einstellungen ausdrucken
55	SENDEBERICHT	Sendebericht ausdrucken
56	KAPAZITAET	Vorhandener Rollenvorrat

AUFTRAEGE

61	AUSFUEHREN	Vorgang im Speicher sofort starten
62	AENDERN	Auftrag im Speicher aendern
63	LOESCHEN	Auftrag im Speicher loeschen
64	DOK. DRUCKEN	Dokumente im Speicher ausdrucken
65	AUFTRAGSLISTE	Auftragsliste ausdrucken

SONDERFUNKT

81	WECKER	Wecker einstellen
84	AMTSKENNZEI	Aktivierung des Amtskennzeichen



Zulassung

Das T-Concept F210 ist "zugelassen", und darf durch jedermann über die Telekommunikations-Anschluß-Einheit (TAE) angeschaltet und in Betrieb genommen werden.

Bezugsquelle für die Druckfolie

Die Druckfolie für den T-Concept F210 können Sie in jedem Telekomladen ("T-Punkt") erwerben.

Sie können die Druckfolie auch direkt per Fax beim T-Versand bestellen. Der Verpackung des T-Concept F210 liegt ein entsprechendes Bestellblatt bei. Selbstverständlich werden auch Bestellungen per Telefon oder schriftlich bei folgender Adresse entgegen genommen:

T-Versand

Thomas-Eßer-Straße 33
53879 Euskirchen

Telefon freecall 0800 33 01000

Telefax freecall 0800 33 00104

Internet: <http://www.telekom.de>

Die Druckfolie (mit Chip) für ca. 230 Seiten A4 hat die Bestellnummer **40 152 589 EA**.

Service

Sie haben ein modernes Produkt der Deutschen Telekom erworben, das einer strengen Qualitätskontrolle unterliegt.

Sollten trotzdem einmal Probleme auftreten oder haben Sie Fragen zur Bedienung des Gerätes, steht Ihnen unser Telekom Service unter der Rufnummer 0180/51990 zur Verfügung. Sie können sich im Servicefall auch an einen T-Punkt in Ihrer Nähe wenden, der Ihnen gerne weiter hilft.

Vermuten Sie eine Störung Ihres Anschlusses, so wenden Sie sich bitte an den Service Ihres Netzbetreibers. Für die Deutsche Telekom ist der T-Service in diesem Falle unter der Rufnummer 0800 330 2000 zu erreichen.

Garantieerklärung

Die Deutsche Telekom AG leistet für Material und Herstellung des Telekommunikationsendgerätes eine Garantie von 12 Monaten ab der Übergabe. Dem Käufer steht zunächst nur das Recht der Nachbesserung zu. Die Deutsche Telekom AG kann, statt nachzubessern, Ersatzgeräte liefern.



Ausgetauschte Geräte oder Teile gehen in das Eigentum der Deutschen Telekom AG über. Bei Fehlschlägen der Nachbesserung oder Ersatzlieferung kann der Käufer innerhalb der Garantiezeit Rückgängigmachung des Vertrages (Wandlung) oder Herabsetzung des Kaufpreises (Minderung) verlangen.

Der Käufer hat festgestellte Mängel der Deutschen Telekom AG unverzüglich mitzuteilen. Der Nachweis des Garantieanspruchs ist durch eine ordnungsgemäße Kaufbestätigung (Kaufbeleg, ggf. Rechnung) zu erbringen.

Der Garantieanspruch erlischt, wenn durch den Käufer oder nicht autorisierte Dritte in das Gerät eingegriffen wird. Schäden, die durch unsachgemäße Behandlung, Bedienung, Aufbewahrung, sowie durch höhere Gewalt oder sonstige äußere Einflüsse entstehen, fallen nicht unter die Garantie.

Alle weiteren Gewährleistungsansprüche des Käufers sind ausgeschlossen, soweit sie nicht auf Vorsatz, grobe Fahrlässigkeit oder besondere Zusicherung der Deutschen Telekom AG beruhen.

Bei Erbringen der Gewährleistung durch unsere Servicestelle behebt diese als garantiepflchtig anerkannte Mängel des Gerätes ohne Berechnung von Nebenkosten. Fracht- und Versandkosten für den billigsten Rückversand innerhalb der Bundesrepublik Deutschland gehen dabei zu Lasten der Deutschen Telekom.

Recycling

Ausgeklingelt - was wird eigentlich aus Ihrem Fax, wenn Sie damit nicht mehr faxen können?

Irgendwann ist es soweit - und Sie tauschen Ihr Altes gegen ein Neues: Vielleicht einfach nur, weil sich Ihr Geschmack geändert hat. Oder, weil Sie ein erweitertes Leistungs-Spektrum verlangen - das Alte muß weg. Und was sagt die Umwelt dazu ? und das Recycling ? Immerhin: Jährlich entstehen so etwa 2500 Tonnen Telefon-Wertstoffe, beruhigend zu wissen, daß wir in der Lage sind, diesen Berg weitestgehend verschwinden zu lassen.

Egal, ob gemietet oder gekauft; bringen Sie Ihr Altes einfach zu uns. Denn die Deutsche Telekom sorgt auch für die Entsorgung.

Wie wir das machen ?



Also zunächst machen wir, die Deutsche Telekom, das zusammen mit einer Gesellschaft, an der neben uns noch andere Unternehmen der Telekommunikations-Industrie und der Preussag-Konzern beteiligt sind. Das Projekt nennt sich « Recycling-Initiative ». Los geht's zunächst mit der sogenannten « Vor-Demontage ».

Wir nehmen die alten Geräte auseinander. Alle Einzelteile, die noch zu gebrauchen sind, werden ohne weitere Umwege wiederverwertet.

Der Rest wird nach « Kunststoff und Elektronik » getrennt und dann gehen diese beiden Dinge jeweils ihren eigenen Weg.

Die Kunststoffe werden zerkleinert und dienen zur Herstellung von neuen Gehäusen.

Die elektronischen Teile werden mit aufwendigen, aber umweltfreundlichen Trennverfahren in die wiederverwertbaren Bestandteile « Kupfer », « Eisen und Stahl » und « andere Metalle » aufgesplittet. Das Kupfer wird zu neuen Kabeln, über Eisen und Stahl freuen sich die Hüttenbetriebe, und die sog. « anderen Metalle » fließen wieder in den freien Markt. Damit wären schon mal 80 Prozent der Faxgeräte recycelt.

Was noch bleibt ? Nun: Ca. 20 Prozent sog. « Reststoffe »; hauptsächlich sind das nicht trennbare Kunststoffe. U. a. wird per umweltfreundlicher Druckvergasung daraus größtenteils ein Kohlenstoff/Wasserstoff-Gemisch, das in chemischen Produktionsverfahren erneut gute Dienste leisten kann.

Was wir noch für unsere Umwelt tun können ? Nun, um das Recyceln zu vereinfachen und noch umweltschonender zu gestalten, werden für die Herstellung von Endgeräten seitens der Deutschen Telekom eine Reihe von Vorgaben gemacht, die die Verwendung von umweltfreundlichen Materialien vorschreiben und so eine leichte Demontage (sortenreine Trennung der Materialien) ermöglichen. Dadurch werden wir den Anteil der Reststoffe noch wesentlich verringern.

Die Deutsche Telekom erfüllt damit schon heute die Vorgaben der geplanten « Elektronik-Schrott-Verordnung », die die Rücknahme, die Wiederverwendung bzw. Wiederverwertung elektrischer Geräte und elektronischer Bauteile vorschreiben wird.



Stichwortverzeichnis

- A**
Amtskennzeichen 13
Anhang 26
Anschlussart 12
Auflösung 15
Aufträge 19
Auftragsliste 19
Ausdrucke 24
Anrufbeantworter 22
- B**
Bedienfeld 2
Betriebsart 22
Bezugsquelle für die Druckfolie 33
- C**
Chipkarte 7-9-25
Code des Sendeberichts 28
- D**
Datum 11
Dokument einlegen 15
Dokumenteneinzug 15
Druckeinzug 15
Druckfolie 7
- E**
Einstellungen 25
Empfangsabruf 21
Empfangsmodus 23
Entsorgungshinweis 1
- F**
Fax 15-17
Faxbetrieb 22
Faxempfang 18
Faxnachrichten 19
Faxspeicher 20
Fax senden manuell 17
Fax senden über Speicher 16
- Flash Dauer 26
Funktionen, weitere 24
Funktionsmenü 24-31
- G**
Garantie 33
Gerätebuchse 10
- H**
Hauptanschluss 12
- I**
Impulswahlverfahren 13
Inbetriebnahme 22
- J**
Journale 25
- K**
Kurzbedienungsanleitung 37
Kopfzeile 7
Kopieren 24
- L**
Lautstärke 14
- N**
Namen speichern 12
Nebenstellenanlage (PABX) 13
Netzteil 12
- P**
Programmierung 10
- R**
Recycling 34
Rufmelodie 13
Rufnummer 11
Rufsignale 13
Rundsenden 18
- S**
Sendeabruf 20
Sendegeschwindigkeit 26
Sendebericht 16
Service 33
Sicherheitshinweise 1
Stop 10
Störungen 29-30
START/KOPIE 10
- T**
Technische Daten 27
Technische Parameter 26
Telefonbuch 14-25
Tonwahl 13
- U**
Uhrzeit 11
- W**
Wahlverfahren 13
Wahlwiederholung 14
Wecker 25
- Z**
Zähler 26
Zeitversetztes Senden 17
Zulassung 33



INSTALLATION

Anschlüsse

- Schließen Sie den kleinen Stecker der Anschlußschnur an die Buchse (1) des Gerätes und das andere Ende an die Telefonsteckdose an der Wand an.
- Schließen Sie den kleinen Stecker des Netzteils an das Gerät (2) und das Netzteil an die Netzsteckdose an.

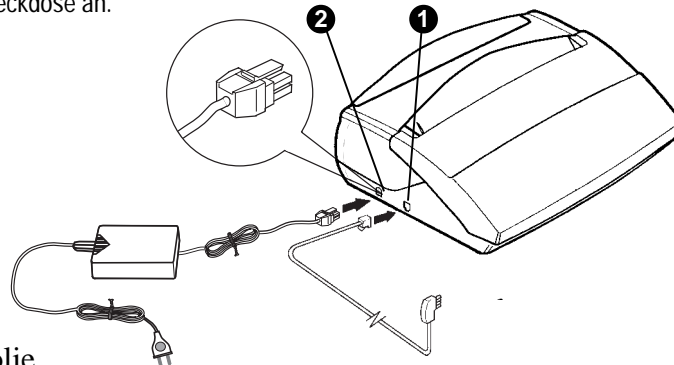

Druckfolie

- Öffnen Sie den vorderen (3) und hinteren (4) Gehäusedeckel.
- Setzen Sie die Druckfolie in den Gehäusesitz (5) ohne den Klebestreifen zu entfernen, mit der dicken Rolle auf dem rechten Ende der Federachse.
- Entfernen Sie den Klebestreifen.
- Setzen Sie die leere Rolle in ihre Halterung (6).

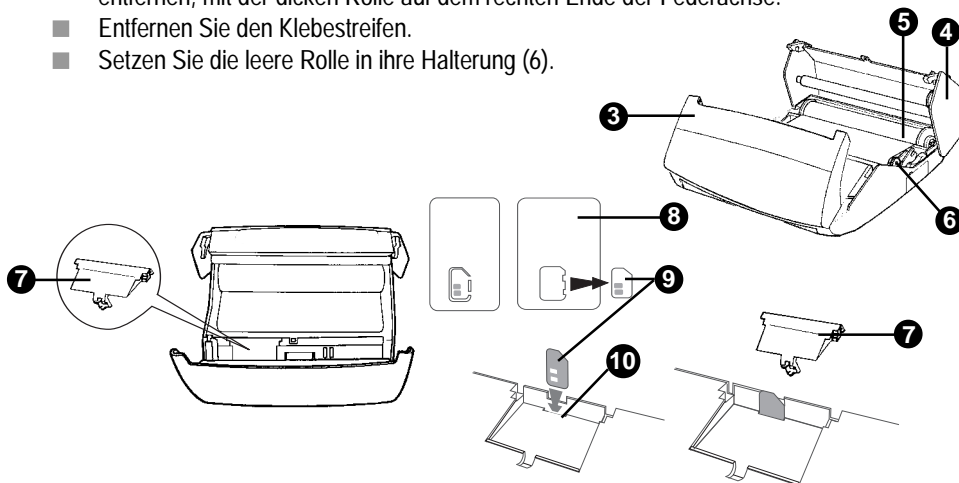

- Nehmen Sie die Abdeckung (7) der Chipkarte heraus.
- Lösen Sie die kleine Chipkarte (9) (vorgestanzt) aus der Chipkarte (8).
- Setzen Sie die neue Chipkarte (9) in den Schlitz (10) ein, der Chip muß zu Ihnen zeigen und die abgeschnittene Ecke muß sich rechts oben befinden.
- Schieben Sie die Abdeckung (7) wieder in die Anfangsposition.
- Schließen Sie den hinteren (4) und anschliessend den vorderen (3) Gehäusedeckel.

KURZBEDINGUNGSANLEITUNG ZUM HERAUSRENNEN



Fax

● Fax senden

- Das Dokument mit der bedruckten Seite nach unten in den Dokumenteneinzug einlegen.
- Wählen Sie die Nummer des Empfängers.
- Drücken Sie auf **START/KOPIE**, das Gerät speichert die erste Seite.
- Sobald die erste Seite gespeichert ist, erscheint die Nachricht **DOK.EINLEGEN** und das Gerät piepst.
- Sie haben mehrere Sekunden, um die folgende(n) Seite(n) einzulegen.

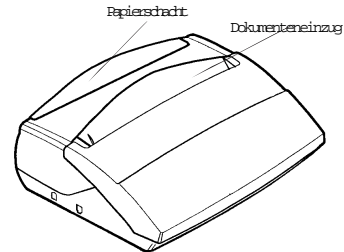

● Fax empfangen

- Die Anwesenheit von Faxen im Speicher wird durch das Display angezeigt : z.B. 1 FAX und die Kontrollleuchte neben dem Symbol "Alarm" blinkt.
- Um die gespeicherten Faxe auszudrucken, führen Sie ein Blatt in den Papierschacht ein, bis der Motor das Blatt einzieht, und drücken Sie auf **START/KOPIE**.

Persönlicher Kopierer

- Machen Sie Ihre persönlichen Kopien auf Normalpapier.
- Das zu kopierende Dokument mit der bedruckten Seite nach unten in den Dokumenteneinzug seitenweise einlegen.
- Drücken Sie auf **START/KOPIE** das zu kopierende Dokument wird abgespeichert. Wenn das Speichern erfolgt ist, piepst das Gerät und die Nachricht **DOK. EINLEGEN** erscheint.
- Legen Sie eine Seite in den Papierschacht bis der Motor das Blatt einzieht, das Gerät druckt automatisch das gespeicherte Dokument; hat das Dokument mehrere Seiten, so legen Sie weiteres Papier in den Papierschacht. Die Kopie wird im Modus **Fein gedruckt** (ausser, Sie stellen auf **Modus Foto**).

Funktionsmenü ausdrucken

- Legen Sie Papier in den Papierschacht.
- Drücken Sie auf die **MENU** Taste, dann 5, dann 1.
- Drücken Sie auf "**START/KOPIE**", um zu bestätigen.



KURZBEDINGUNGSANLEITUNG ZUM HERAUSTRENNEN





KURMA

Bađlantý

- Telefonbađlantý kablosunun fişini (1) makineye ve diđer ucunu duvardaki telefon prizine takýnýz (2).
- Adaptördeki kablou makineye ve öbür ucunu cereyana takýn.

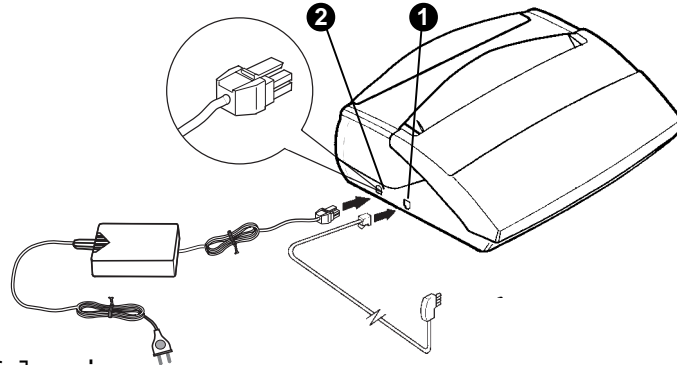

Baský folyesi

- Faksýn ön (3) ve arka (4) kapađýný açýn.
- Baský folyesini yapýkanberidi çýkartmadan arka kapaktaki (5) yerine, rulonun kalýn kýmý yaylý milin sađ ucuna gelecek bekiilde takýn.
- Yapýkanberidi çýkartýn.
- Bópruloyu yatađýna (8) takýn
- Çip kartýnýn kađýný (7) çýkartýn.

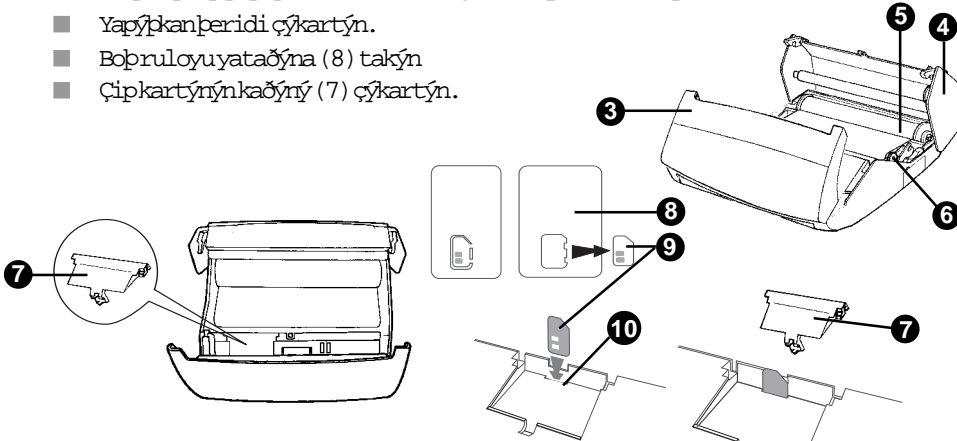

- Küçük çip kartýný (9) (önceden kalýplarmýp) baský folyesi kartýndan (8) çýkartýn.
- Çip kartýný (9) oyuda (10) yerleptirin, çipin size bakması ve kesik kenarýn sađ üstteolması gereklidir.
- Kapađý (7) tekrar bađtaki pozisyonuna sürün
- Faksýn arka kapađýný (4) ve daha sonra da ön kapađýný (3) kapatýn



FAKS

• Faks göndermek için

- Sayfayı yazılı kısmı altına olacak şekilde faksın kağıt çekme kısmına yerleştirin.
- Numarayı çevirin.
- " Start/Kopie " dümesine basın. Faks ilk sayfayı kaydeder.
- İlk sayfayı kaydettikten sonra faksın ekranında " DOK EINLEGEN " mesajı görülür ve makina akustik ses çalıtır.
- Diğer sayfaları faks koymak için birkaç saniye beklerinizdir.

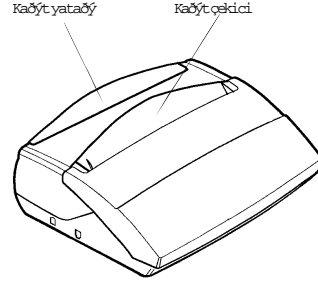

• Faks almak için

- Beyinde kayıtlı faksler ekranda görülür (örnek : 1 faks geldiyse kymızı lamba yanıp söner)
- Gelen faks kağıdını çekmek istiyorsanız, motor kağıdı çekinceye kadar faksın kağıt yatağına bir kağıt sürün ve " START/KOPIE " dümesine basınız.

FOTOKOPI

- Fotokopilerinizi normal kağıt yapabilirsiniz.
- Fotokopi çekecek kağıdı, yazılı kısmı altına gelecek şekilde kağıdı, her defasında sadece bir sayfa olmak üzere faksın kağıt çekme kısmına yerleştirin.
- " START/KOPIE " dümesine bastığınız zaman fotokopi yapılacak evrak kaydedilir. Kayıt işlemi bittikten sonra fakstan akustik ses duyulur ve faksın ekranında " DOK EINLEGEN " mesajı görülür.
- Motor kağıdı çekinceye kadar faksın kağıt çekme oyduğuna boş bir kağıt koyun. Makina kaydedilen evrakı otomatik olarak basar. Evrakın birçok sayfadan oluşması halinde, faksın kağıt yatağına başka kağıt koyun. Fotokopi yüksek çözünürlükte basılır. (Fotomoduna ayarlamanız haricinde).

MENÜ LİSTESİ

- Kağıt yerleştiriniz.
- "Funktion" dümesine ve daha sonra da 5, daha sonra 1 tuşlarına basın.
- "START/KOPIE " dümesine basınız.



KILAVUZDESĐERİ

ALMANCA	TÜRK
AENDERN	DEĐİSTİRMEK
AMTSKENNZEI	ALAN KODU
ANSCHLUSSART	SEBEKE TIPI
AUFTRAEGE	MENÜ
AUFTRAGSLIST	LISTE BASIMI
AUS	KAPALI
AUSFUEHREN	YERINE GETİRMEK
AUSDRUCKE	BASKI
BESTAETIGEN	ONAYLAMAK
CHIP WECHSELN	ÇİPI DEĐİSTİRİNİZ
DATUM EINGEBEN	TARİHI GIR
DATUM/ZEIT	TARİH VE SAAT
DOK DRUCKEN	KAGIDA KAYDETMEK
DOK EINLEGEN	KAGIT KOYUNUZ
DOKUMENT BEREIT	KAGIT HAZIR
DRUCKERDECKEL	BASKI KAPAGI
DRUCKFOLIE PRUEFEN	SERİT KONTROLÜ
EIN	ACIK
EINSTELLUNG	AYAR
EMPFAENGER	ALICI
FAX-JOURNALE	RAPOR
FUNKTIONEN	FONKSİYON
HAUPTANSCHLUSS	ANA BAĐLANTI
IM FEHLERFALL	HATA HALİNDE
IWV	ANALOĐİK SİSTEM
KAPAZITAET	KAPASİTE
KEINE CHIPKARTE	CİP KARTI YOK
KENNUNG	NUMARA GÖSTER
KW-NR	HAFİZA GİRİSİ
LAENGE NUMMER	NUMARA UZUNLUGU
LAUTLOS	ZİLSİZ
LOESCHEN	SİLMEK
MELODIE	MELODİ
MFV	COK FREKANSLI SİSTEM
MIT	İLE
NAME	İSİM
NAME EINGEBEN	İSİM GİRİSİ (KAYDET)
NAME/LOGO	İSİM/AMBLEM
NEBENSTELLE	DAHİLİ NUMARA
NUMMER	NUMARA
NUMMER EINGEBEN	NUMARAYI GIR
OHNE	YOK
PAPIER EINLEGEN	KAGIT KOY
PAPIERSTAU	KAGIT SIKISTI
RUFNUMMER	ARANAN NUMARA
RUFSIGNALE	ZİL TIPI (SAYISI)
SEITENANZAHL	SAYFA SAYISI
SENDEBRUF	FAKS ALMA
SENDEBERICHT	BAĐLANTI RAPORU
SONDERFUNKT	EKSTRA FONKSİYON
SPEICHER VOLL	HAFİZA DOLU
SYSTEMATISCH	SİSTEMATİK
TELEFONBUCH	TELEFON REHBERİ
UEBERHITZUNG	ASIRI İSİNMA
UHRZEIT EINGEBEN	SAATI GIR
WAHLVERFAHR	BAĐLANTI TIPI
WARTEN	BEKLEYİNİZ
WECKER	ALARM SAAT



INSTALLATION

Connections

- Plug the telephone line cord to the connector (1) of the machine and connect the other end to the wall telephone socket.
- Plug the power supply unit to the connector (2) and the power cord into an A.C. outlet .

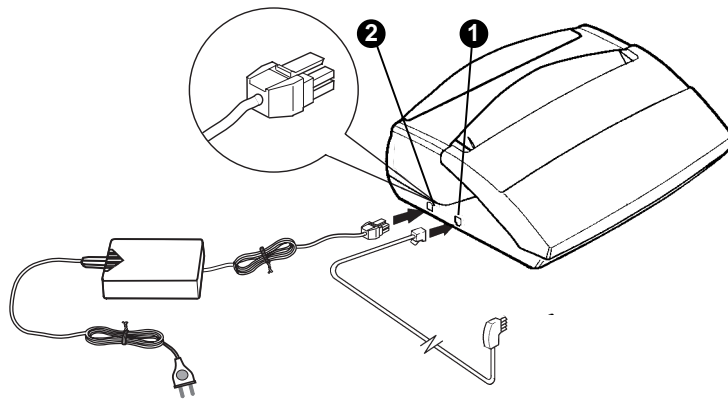

Ink ribbon

- Open the front and the back cover (3, 4).
- Place the ink ribbon kit above its housing under the back cover (5).
- Put it in its housing without removing the adhesive tape.
- Remove the adhesive tape .
- Place the small roll in its housing (6).
- Installing the ribbon gauge.

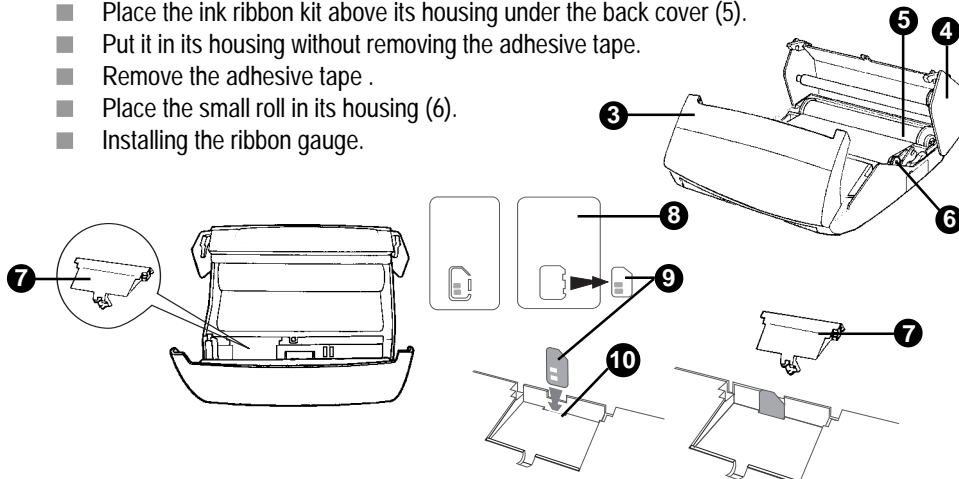

- Remove gauge housing cover (7):
 - . slide the cover towards the back,
 - . remove the gauge mini-card (9) from the support card (8).
- Insert the gauge (9) in the slot (10) of its housing with the chip facing you and the bevelled corner positioned on top right.
- Replace the gauge housing cover (9).
- Close the back cover (4), then the front cover (3).



QUICK USER GUIDE TO CUT OFF





Fax

● *Sending a fax*

- Insert the first page of the document face down in the document loader.
- Dial the called party's fax number.
- Press START/KOPIE your unit will store the first page in memory.
- When the first page has been memorised the unit displays DOK. EINLEGEN.
- You have several seconds to insert the next page of the document to be sent.

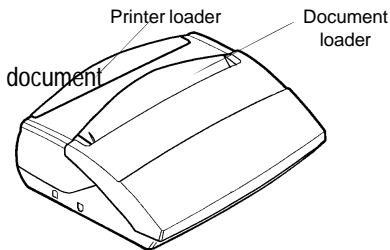

● *Receiving a fax*

- The presence of faxes received in memory is shown by the LCD indicator, e.g. 1 FAX and the LED next to the Alarm symbol is blinking.
- To print faxes received, place the paper in the printer loader (1 sheet at a time) until the motor takes hold of the sheet and push START/KOPIE.

Personal copier

- Insert the document to be photocopied in the document loader as for a transmission, put only 1 page at a time.
- Press START/KOPIE. The unit records your document in its memory. When recording has finished the unit gives several bleeps and DOK. EINLEGEN appears on screen.
- Insert a sheet of paper in the printer loader until the motor takes hold of the sheet. The unit will automatically print your document. The photocopy is printed in "fine" mode (or in "photo" mode if this mode has been selected).

Print your function list

- Insert paper in the printer loader.
- Press the FUNKTION key, then 5, then 1.
- Press the START/KOPIE key to confirm.

QUICK USER GUIDE TO CUT OFF



GERMAN	ENGLISH
AENDERN	MODIFY
AMTSKENNZEICHEN	PREFIX
ANSCHLUSSART	NETWORK TYPE
AUFTRAEGE	COMMAND
AUFTRAGLISTE	PRINTING COMMAND LIST
AUS	OFF
AUSFUEHREN	PERFORM
AUSDRUCKE	PRINTOUT
BESTAETIGEN	CONFIRM
CHIP WECHSELN	CHANGE CHIP
DATUM EINGEBEN	ENTER DATE
DATUM/ZEIT	DATE AND TIME
DOK DRUCKEN	PRINT DOKUMENT
DOK EINLEGEN	INSERT PAGE
DOKUMENT BEREIT	DOCUMENT READY
DRUCKERDECKEL	PRINTER COVER
DRUCKFOLIE PRUEFEN	CHECK RIBBON
EIN	ON
EINSTELLUNG	SETTING UP
EMPFAENGER	TRANSMISSION
EMPFANGABRUF	POLLING ACTIV
FAX-JOURNALE	LOGS
FUNKTIONEN	FEATURES
HAUPTANSCHLUSS	PSTN
IM FEHLERFALL	IN CASE OF FAILURE
IWV	PULSE DIALLING
KAPAZITAET	RIBBON CAPACITY
KEINE CHIPKARTE	NO CHIP
KENNUNG	OWN NUMBER
KW-NR	MEMORY NUMBER
LAENGE NUMBER	LENGTH OF NUMBER
LAUTLOS	SILENT
LOESCHEN	DELETE
MELODIE	MELODY
MFV	TONE DIALLING
MIT	WITH
NAME	NAME
NAME EINGEBEN	ENTER NAME
NAME/LOGO	NAME/LOGO
NEBENSTELLE	PABX
NUMMER	FAX NUMBER
NUMMER EINGEBEN	ENTER NUMBER
OHNE	WITHOUT
PAPIER EINLEGEN	OUT OF PAPER
PAPIERSTAU	PAPER JAM
RUFNUMMER	TRANSMISSION
RUFSIGNALE	NUMBER OF RINGS
SEITENANZAHL	NUMBER OF PAGES
SENDEBRUF	POLLING PASSIV
SENDEBERICHT	TRANSMISSION REPORT
SONDERFUNKT	EXTRA FEATURES
SPEICHER VOLL	MEMORY FULL
SYSTEMATISCH	SYSTEMATICALLY
TELEFONBUCH	DIRECTORY
UEBERHITZUNG	OVERHEATING
UHRZEIT EINGEBEN	ENTER TIME
WAHLVERFAHR	DIALLING TYPE
WARTEN	WAIT
WECKER	ALARM CLOCK



QUICK USER GUIDE TO CUT OFF



Herausgeber:
Deutsche Telekom AG

Änderungen vorbehalten.
MNr 40 152 592 EA
Stand: 12.98

SPEC. DEPT 23 310 642-2

